



# TREKHAKEN - ATTELAGES

n.v. G. DECONINCK

Molenwegel, 21

8790 Waregem - België

☎ 056 / 60 42 12 (5 l.)

TREKHAAK N°: 215

voor: OPEL CORSA liftback

## SAMENSTELLING :

- 1 trekhaak
- 1 bolhouder - zweestuk
- 1 bol Ø 50 compleet
- 2 moeren met bouten M 16-50
- 4 moeren met bouten M10-30 (A-C-D)
- 1 moer met bout M10-80 (B)
- 2 rondsels 60-12 (B-D)
- 1 verhoogd rondsel 60-16/53 (B)
- 1 monteerstuk -e (C)
- 1 monteerstuk -f (A)
- 5 borgrondsels Ø 10 (A-B-C-D)
- 2 borgrondsels Ø 16 (\*)

## MONTAGEHANDLEIDING :

- 1/ Het reservewiel wegnemen.
- 2/ Rechts achteraan onder de wagen het monteerstuk -f op de boring plaatsen waar de trekkoog is aangelast, links de bestaande boring doorboren tot in de koffer (Ø 10,5) en hier het verhoogd rondsel inbrengen.
- 3/ De trekhaak plaatsen met (A) op de voormelde boring aan de trekkoog rechts en (B) tegen de onderkant chassis op de boring met verhoogd rondsel links. (C-D) komen tegen de onderkant van de reservewielruimte. (C-D) doorboren Ø10,5.
- 4/ De bouten plaatsen, monteerstuk -e (C) en de rondsels in de koffer bijleggen.
- 5/ Monteren van (\*) en alles degelijk aanschroeven.
- 6/ Het reservewiel terugplaatsen.

ATTELAGÉ N°: 215

pour: OPEL CORSA liftback

## COMPOSITION :

- 1 Attelage
- 1 Equerre porte-boule
- 1 Boule Ø 50 complète
- 2 Ecrous avec boulons M16-50
- 4 Ecrous avec boulons M10-30 (A-C-D)
- 1 Ecrou avec boulon M10-80 (B)
- 2 Rondelles 60-12 (B-D)
- 1 Rondelle rehaussée 60-16/53 (B)
- 1 Pièce de montage -e (C)
- 1 Pièce de montage -f (A)
- 5 Rondelles de sécurité Ø 10 (A-B-C-D)
- 2 Rondelles de sécurité Ø 16 (\*)

## NOTICES DE MONTAGE :

- 1/ Enlever la roue de rechange.
- 2/ Mettre la pièce de montage -f sur le forage à droite et en dessous de la voiture où on a soudé l'anneau de traction. Forer le forage à gauche jusque dans le coffre en Ø 10,5 et mettre la rondelle rehaussée.
- 3/ Positionner l'attelage avec (A) sur le forage de l'anneau de traction à droite et (B) contre le dessous du chassis sur le forage avec rondelle rehaussée à gauche. (C-D) viennent contre le dessous du bac de la roue de rechange. Forer (C-D) en Ø 10,5.
- 4/ Mettre les boulons, rondelles et pièce de montage -e (C) via le coffre.
- 5/ Monter (\*) et bien serrer le tout.
- 6/ Remettre la roue de rechange.

Valeur-D-waarde: 5,00 kN  
Valeur-S-waarde: ↓ 50 kg  
Max. → : 850 kg

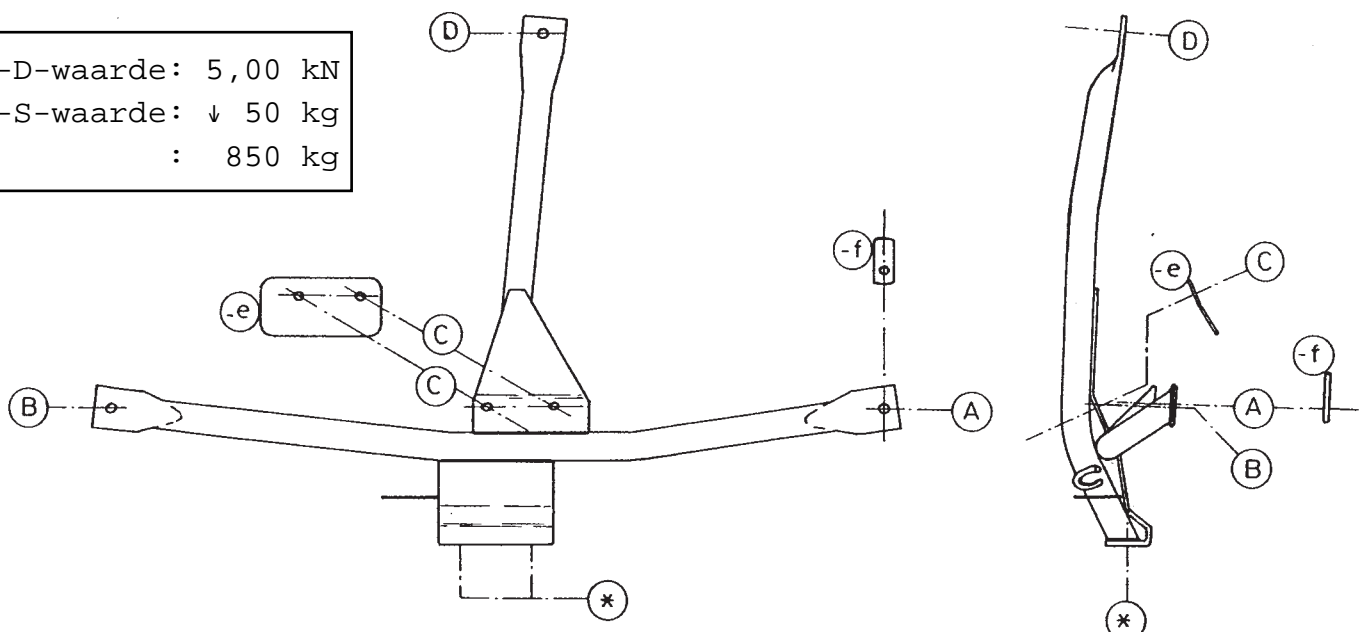

N.B. (\*) standaard uitrustingen (kunnen vervangen worden door originele aanpasstukken)

équipements standard (peuvent être remplacé par des pièces d'adaptation d'origine